



MICHELANGELO BT A

Barrera automática de uso intensivo.

- Gama de barreras de uso intensivo capaces de gestionar pasos de hasta 8 metros. La amplia gama de accesorios, el intermitente integrado y la disposición previa para el montaje de las fotocélulas hacen que sea ideal para cualquier tipo de contexto.
- Central de mando con U-Link, pantalla de programación y receptor de radio bicanal incorporado montado en la parte superior de la máquina para un acceso más ágil y práctico.
- Sistema de fin de carrera con regulación electrónica que facilita la instalación y garantiza la máxima precisión de movimiento.
- Sistema de alimentación de emergencia con baterías, que se puede instalar en el borde de la máquina.
- Grado de protección IP54



U-Link



rolling code



er ready



ee link



24 V

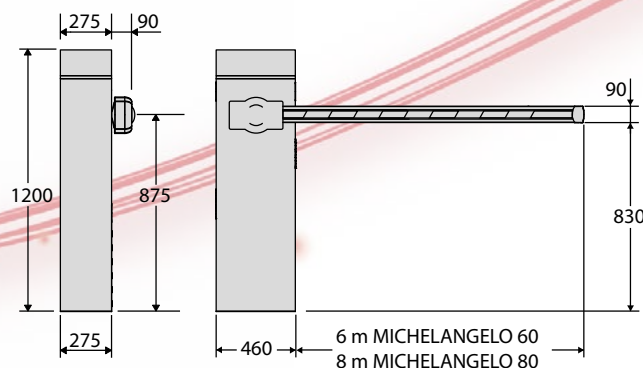
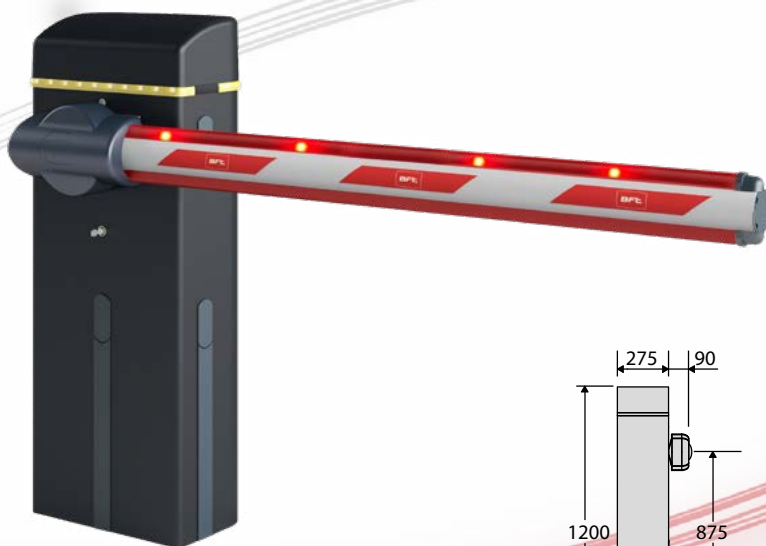

CARACTERÍSTICAS

- Unidad de control con U-Link y pantalla de programación
- Protección IP54
- Gestión de barreras contrapuestas

FICHA TÉCNICA

	MICHELANGELO BT A 60 U	MICHELANGELO BT A 80 U
Paso útil	6 m	8 m
Unidad de control	MERAK BM	MERAK BM
Alimentación	24 V	24 V
Apertura o cierre	6 s	8 s
Tipo de fin de carrera	Electrónico	Electrónico
Desaceleración	Regulable	Regulable
Bloqueo	Mecánico	Mecánico
Desbloqueo	Llave	Llave
Frecuencia de uso	Intensivo	Intensivo
Condiciones ambientales		De -20 °C (-40 °C con acc. termo.) a 50 °C
Grado de protección	IP 54	IP 54